



**Lieferprogramm  
Bruttoabsackwaagen WBE 25/50**

**Delivery program  
Gross bagging scales WBE 25/50**

**Program dostaw z zakresu  
wag workujących brutto WBE 25/50**



# Bruttoabsackwaage WBE 25/50 für Offensäcke

## Gross bagging scale WBE 25/50 for open bags

### Waga workująca brutto WBE 25/50 dla otwartych worków

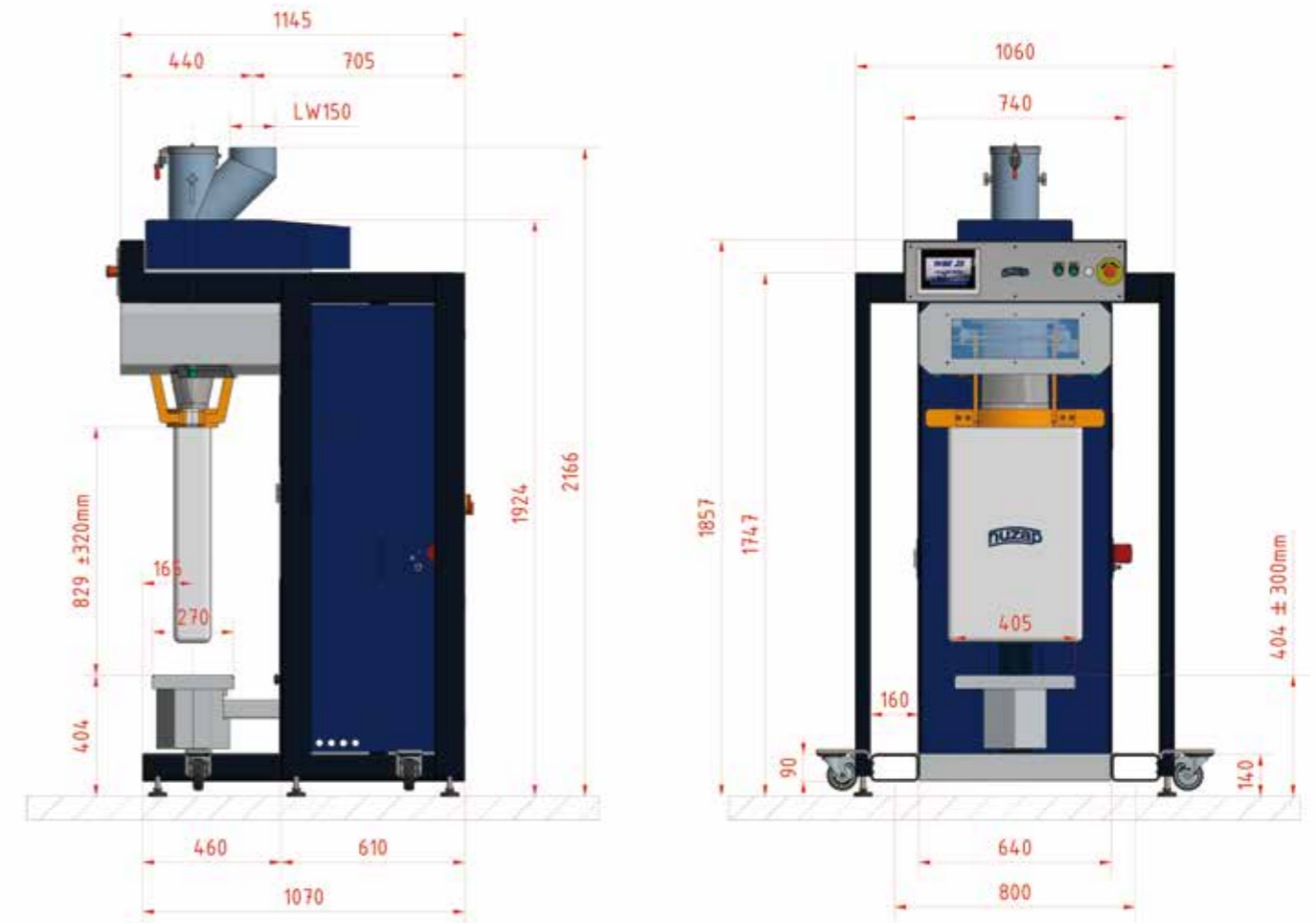

#### TECHNISCHE DATEN/ DATA TECHNICAL/ DANE TECHNICZNE:

Absackleistung Bagging capacity Wydajność workowania	bis 160 Säcke/h max. 160 bags/h do 160 worków/godz.
Max. Sackgewicht Filling weights Ciężar napełnionego worka	bis 25 kg, bis 50 kg max. 25 kg, max. 50 kg do 25 kg, do 50 kg
Geeignete Produkte Designed for products Odpowiednie dla produktów	Freifließende Produkte: Granulate, Pellets, Salze, Reis, ... Free-flowing products: granules, pellets, salt, rice, ... Produkty swobodnie sypiące się: granulaty, sól, ryż ...
Spannung Voltage Napięcie	230V oder 400V; 50 Hz 230V or 400V; 50 Hz 230V lub 400V; 50 Hz
Energiebedarf Electrical requirements Zapotrzebowanie na energię	0,3 kW
Druckluftbedarf Compressed air Zapotrzebowanie na sprężone powietrze	3 – 5 bar
Gewicht Weight Ciężar	ca. 280 kg approx. 280 kg ok. 280kg

# Bruttoabsackwaage WBE 25/50 für Ventilsäcke

## Gross bagging scale WBE 25/50 for valve bags

### Waga workująca brutto WBE 25/50 dla worków wentylowych

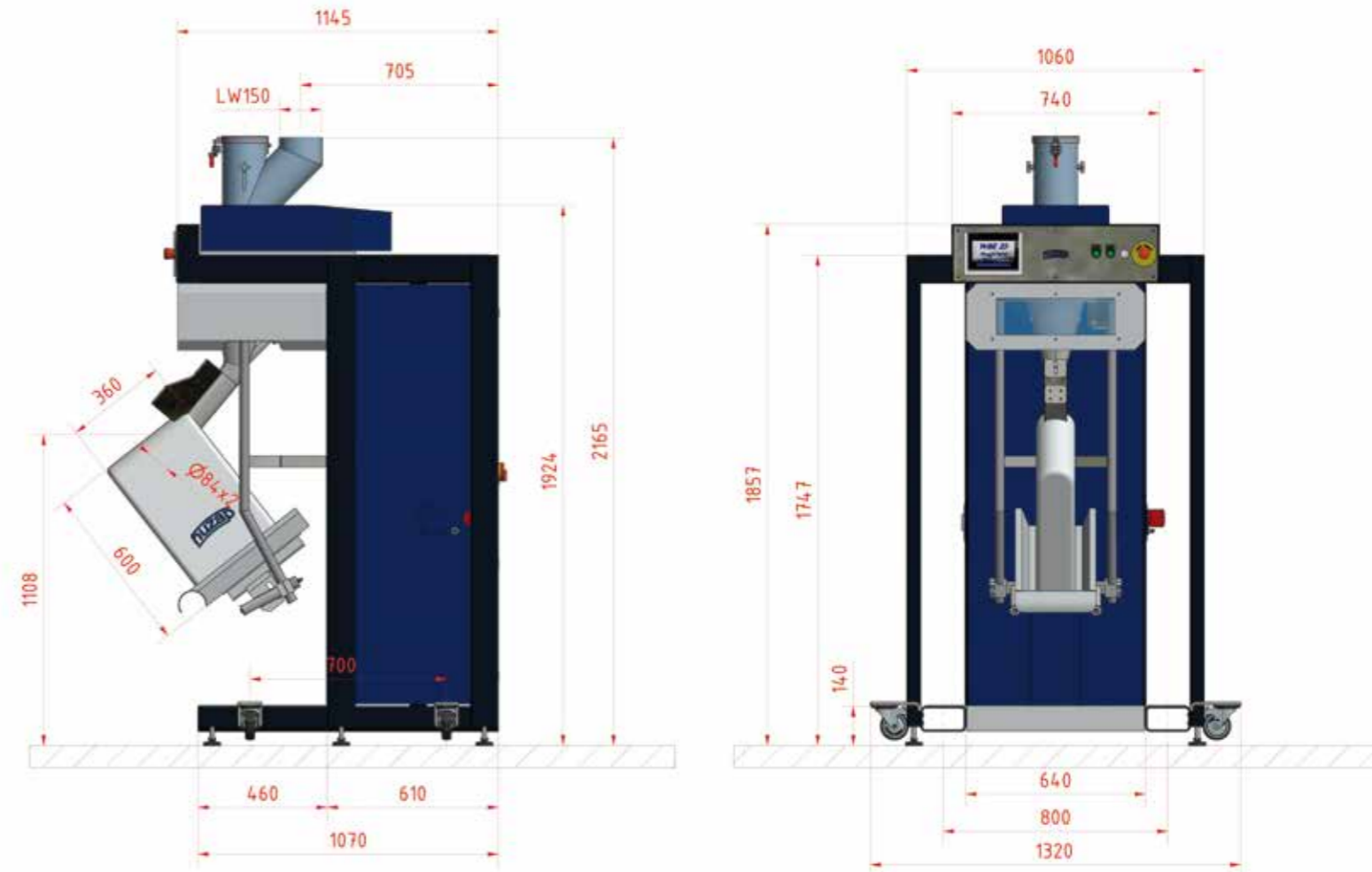

#### TECHNISCHE DATEN/ DATA TECHNICAL/ DANE TECHNICZNE:

Absackleistung Bagging capacity Wydajność workowania	bis 160 Säcke/h max. 160 bags/h do 160 worków/godz.
Max. Sackgewicht Filling weights Ciężar napełnionego worka	bis 25 kg, bis 50 kg max. 25 kg, max. 50 kg do 25 kg, do 50 kg
Geeignete Produkte Designed for products Odpowiednie dla produktów	Freifließende Produkte: Granulate, Pellets, Salze, Reis, ... Free-flowing products: granules, pellets, salt, rice, ... Produkty swobodnie sypiące się: granulaty, sól, ryż ...
Spannung Voltage Napięcie	230V oder 400V; 50 Hz 230V or 400V; 50 Hz 230V lub 400V; 50 Hz
Energiebedarf Electrical requirements Zapotrzebowanie na energię	0,3 kW
Druckluftbedarf Compressed air Zapotrzebowanie na sprężone powietrze	3 – 5 bar
Gewicht Weight Ciężar	ca. 280 kg approx. 280 kg ok. 280 kg

# Bruttoabsackwaage WBE 25/50 mit Dosierschnecke für Offensäcke

Gross bagging scale WBE 25/50  
with metering screw for open bags

Waga workująca brutto WBE 25/50  
ze ślimakiem dozującym dla otwartych worków

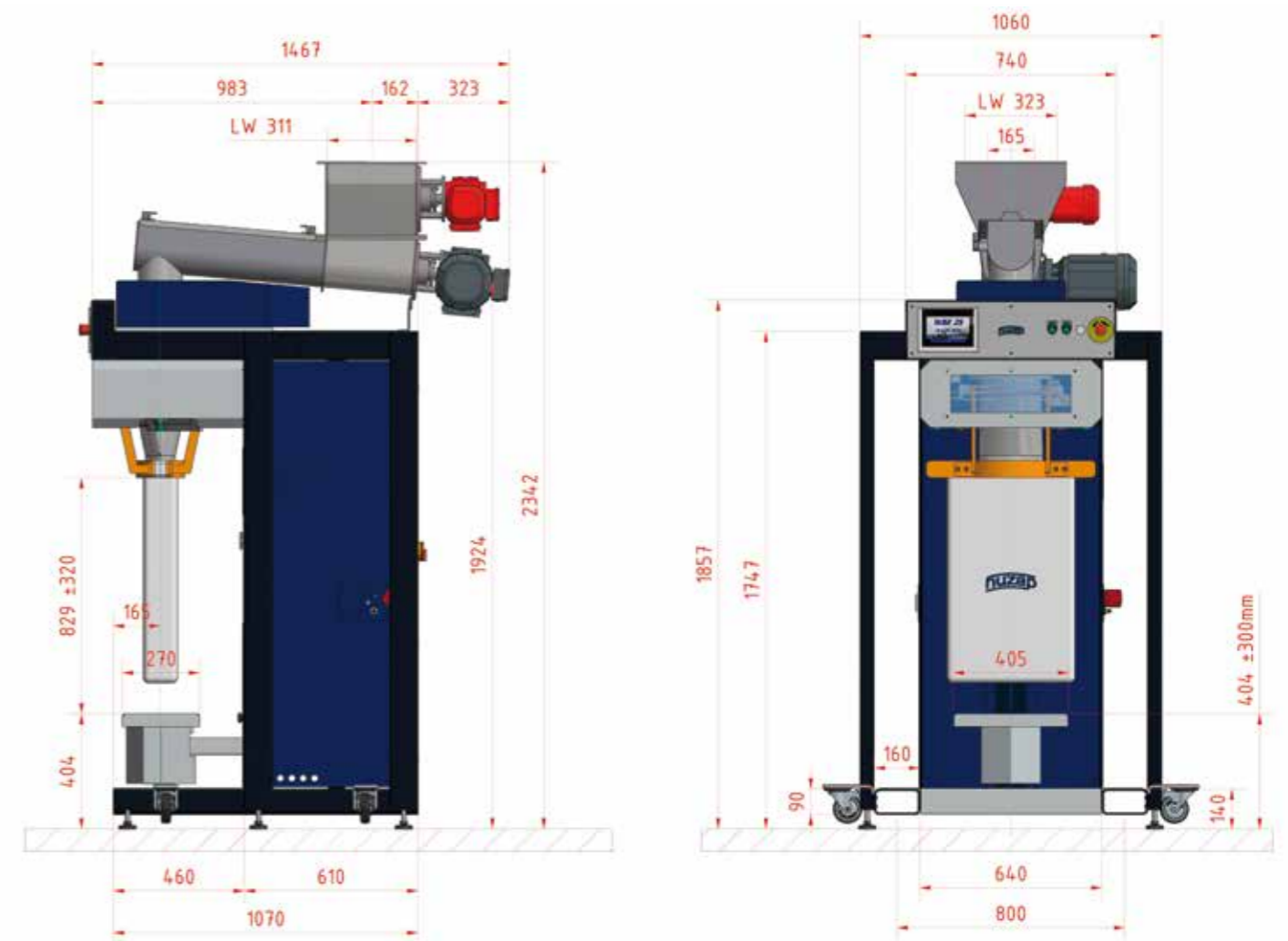

## TECHNISCHE DATEN/ DATA TECHNICAL/ DANE TECHNICZNE:

Absackleistung Bagging capacity Wydajność workowania	bis 130 Säcke/h max. 130 bags/h do 130 worków/godz.
Max. Sackgewicht Filling weights Ciężar napełnionego worka	bis 25 kg, bis 50 kg max. 25 kg, max. 50 kg do 25 kg, do 50 kg
Geeignete Produkte Designed for products Odpowiednie dla produktów	Pulverförmige und mehligte Produkte Powdery and floury products Produkty proszkowe i mączne
Spannung Voltage Napięcie	400V; 50 Hz
Energiebedarf Electrical requirements Zapotrzebowanie na energię	2,9 kW
Druckluftbedarf Compressed air Zapotrzebowanie na sprężone powietrze	3 – 5 bar
Gewicht Weight Ciężar	ca. 450 kg approx. 450 kg ok. 450 kg

# Bruttoabsackwaage WBE 25/50 mit Schweißvorrichtung für Offensäcke

Gross bagging scale WBE 25/50 with welding  
device for open bags

Waga workująca brutto WBE 25/50 ze stacją  
zgrzewania worków dla otwartych worków

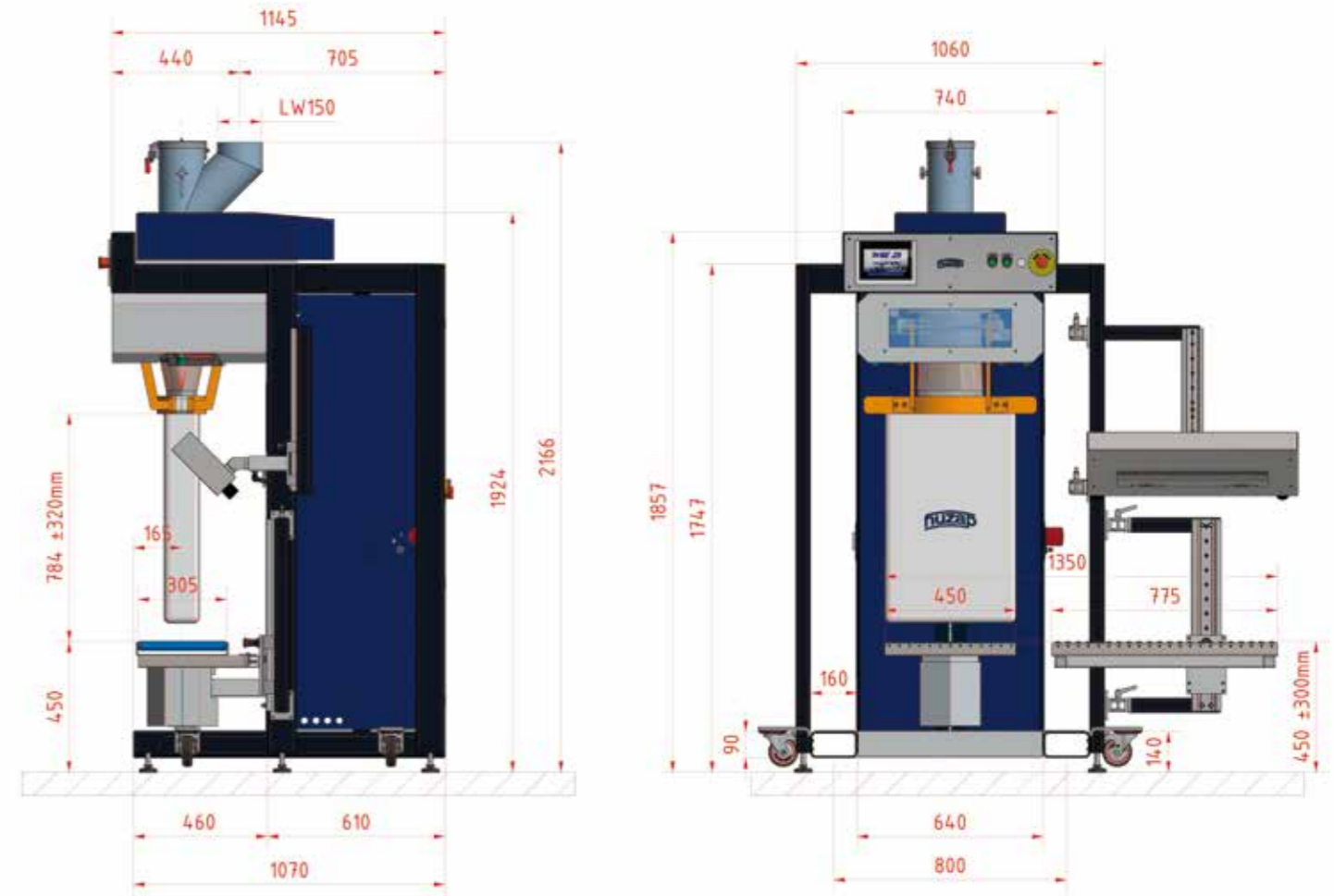

## TECHNISCHE DATEN/ DATA TECHNICAL/ DANE TECHNICZNE:

Absackleistung Bagging capacity Wydajność workowania	bis 160 Säcke/h max. 160 bags/h do 160 worków/godz.
Max. Sackgewicht Filling weights Ciężar napełnionego worka	bis 25 kg, bis 50 kg max. 25 kg, max. 50 kg do 25 kg, do 50 kg
Geeignete Produkte Designed for products Odpowiednie dla produktów	Freifließende Produkte: Granulate, Pellets, Salze, Reis, ... Free-flowing products: granules, pellets, salt, rice, ... Produkty swobodnie sypiące się: granulaty, sól, ryż ...
Spannung Voltage Napięcie	400V; 50 Hz
Energiebedarf Electrical requirements Zapotrzebowanie na energię	2,3 kW
Druckluftbedarf Compressed air Zapotrzebowanie na sprężone powietrze	3 – 5 bar
Gewicht Weight Ciężar	ca. 350 kg approx. 350 kg ok. 350 kg

# Bruttoabsackwaage WBE 25/50 mit Dosierschnecke und Schweißvorrichtung für Offensäcke

Gross bagging scale WBE 25/50  
with metering screw and welding device for  
open bags

Waga workująca brutto WBE 25/50  
ze ślimakiem dozującym i stacją zgrzewania  
worków dla otwartych worków

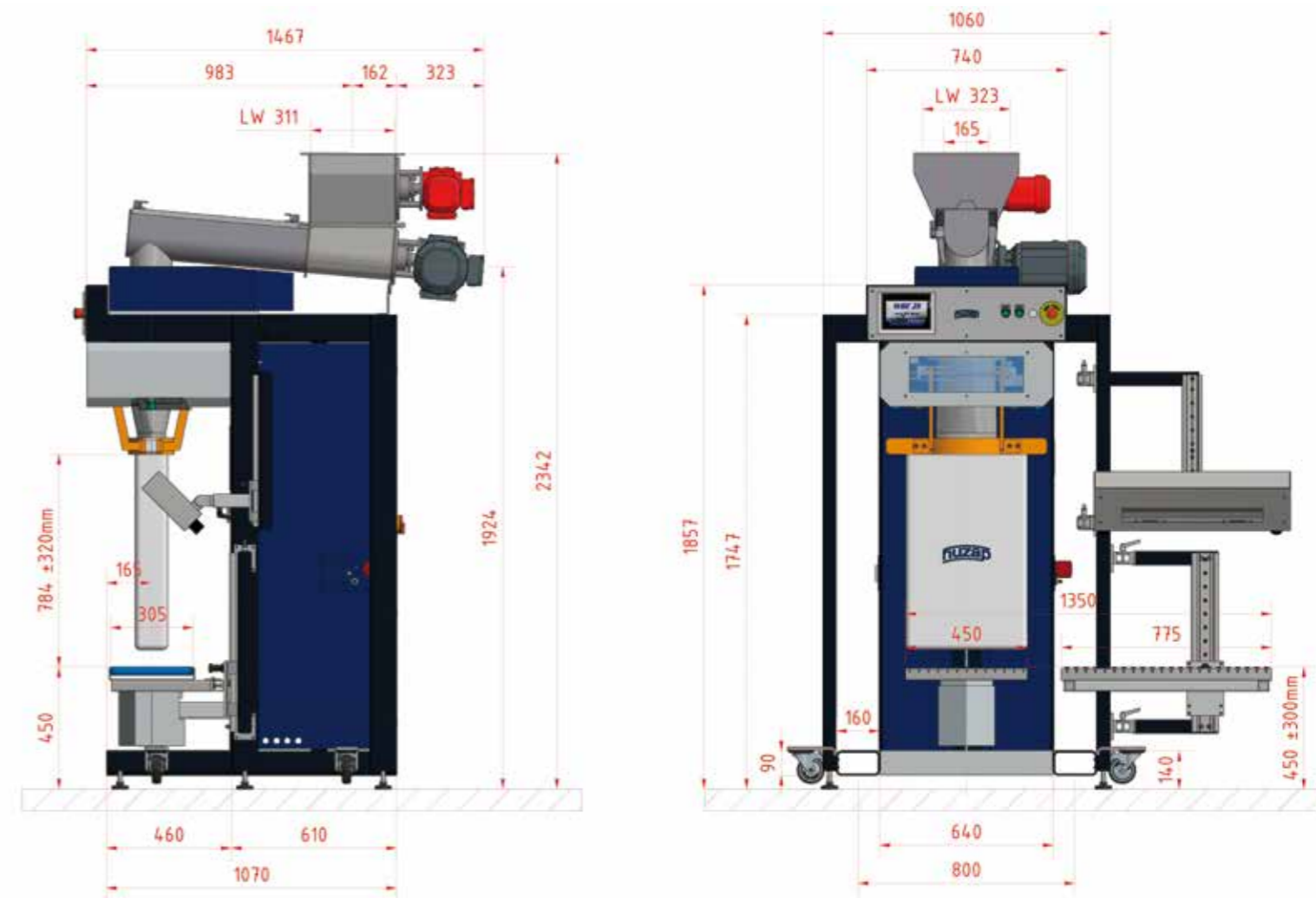

## TECHNISCHE DATEN/ DATA TECHNICAL/ DANE TECHNICZNE:

Absackleistung Bagging capacity Wydajność workowania	bis 130 Säcke/h max. 130 bags/h do 130 worków/godz.
Max. Sackgewicht Filling weights Ciężar napełnionego worka	bis 25 kg, bis 50 kg max. 25 kg, max. 50 kg do 25 kg, do 50 kg
Geeignete Produkte Designed for products Odpowiednie dla produktów	Pulverförmige und mehligte Produkte Powdery and floury products Produkty proszkowe i mączne
Spannung Voltage Napięcie	400V; 50 Hz
Energiebedarf Electrical requirements Zapotrzebowanie na energię	4,9 kW
Druckluftbedarf Compressed air Zapotrzebowanie na sprężone powietrze	3 – 5 bar
Gewicht Weight Ciężar	ca. 520 kg approx. 520 kg ok. 520 kg

# Bruttoabsackwaage WBE 25/50 mit Handnähmaschine für Offensäcke

Gross bagging scale WBE 25/50  
with hand sewing machine for open bags

Waga workująca brutto WBE 25/50  
z ręczną maszyną zszywającą dla otwartych worków

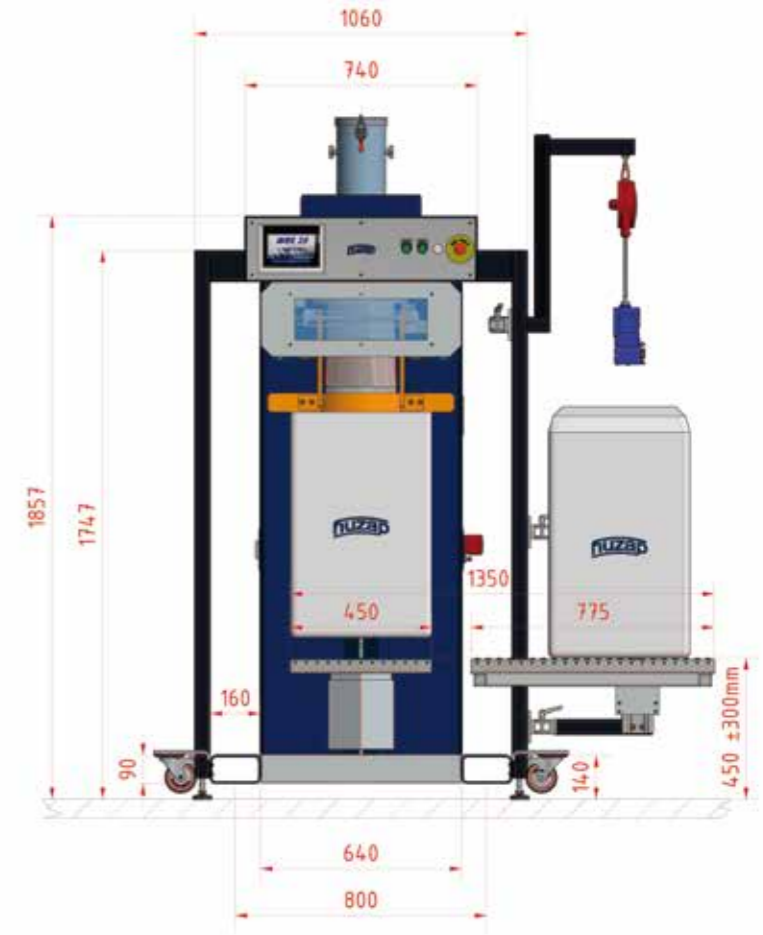
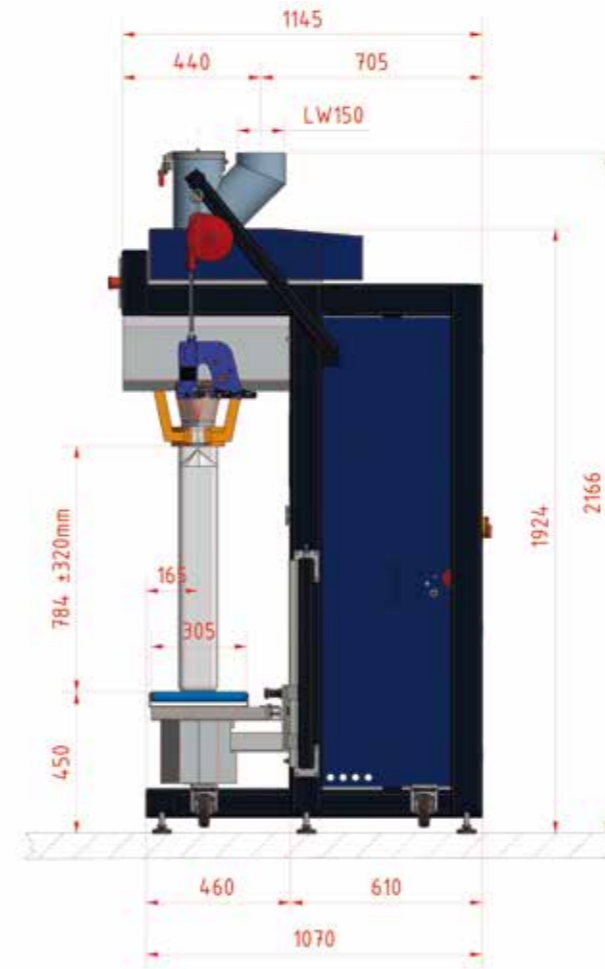

## TECHNISCHE DATEN/ DATA TECHNICAL/ DANE TECHNICZNE:

Absackleistung Bagging capacity Wydajność workowania	bis 160 Säcke/h max. 160 bags/h do 160 worków/godz.
Max. Sackgewicht Filling weights Ciężar napełnionego worka	bis 25 kg, bis 50 kg max. 25 kg, max. 50 kg do 25 kg, do 50 kg
Geeignete Produkte Designed for products Odpowiednie dla produktów	Freifließende Produkte: Granulate, Pellets, Salze, Reis, ... Free-flowing products: granules, pellets, salt, rice, ... Produkty swobodnie sypiące się: granulaty, sól, ryż ...
Spannung Voltage Napięcie	230V oder 400V; 50 Hz 230V or 400V; 50 Hz 230V lub 400V; 50 Hz
Energiebedarf Electrical requirements Zapotrzebowanie na energię	0,5 kW
Druckluftbedarf Compressed air Zapotrzebowanie na sprężone powietrze	3 – 5 bar
Gewicht Weight Ciężar	ca. 330 kg approx. 330 kg ok. 330 kg

# Bruttoabsackwaage WBE 25/50 mit Dosierschnecke und Handnähmaschine für Offensäcke

Gross bagging scale WBE 25/50  
with metering screw and hand sewing machine  
for open bags

Waga workująca brutto WBE 25/50  
ze ślimakiem dozującym i ręczną maszyną zszy-  
wającą dla otwartych worków

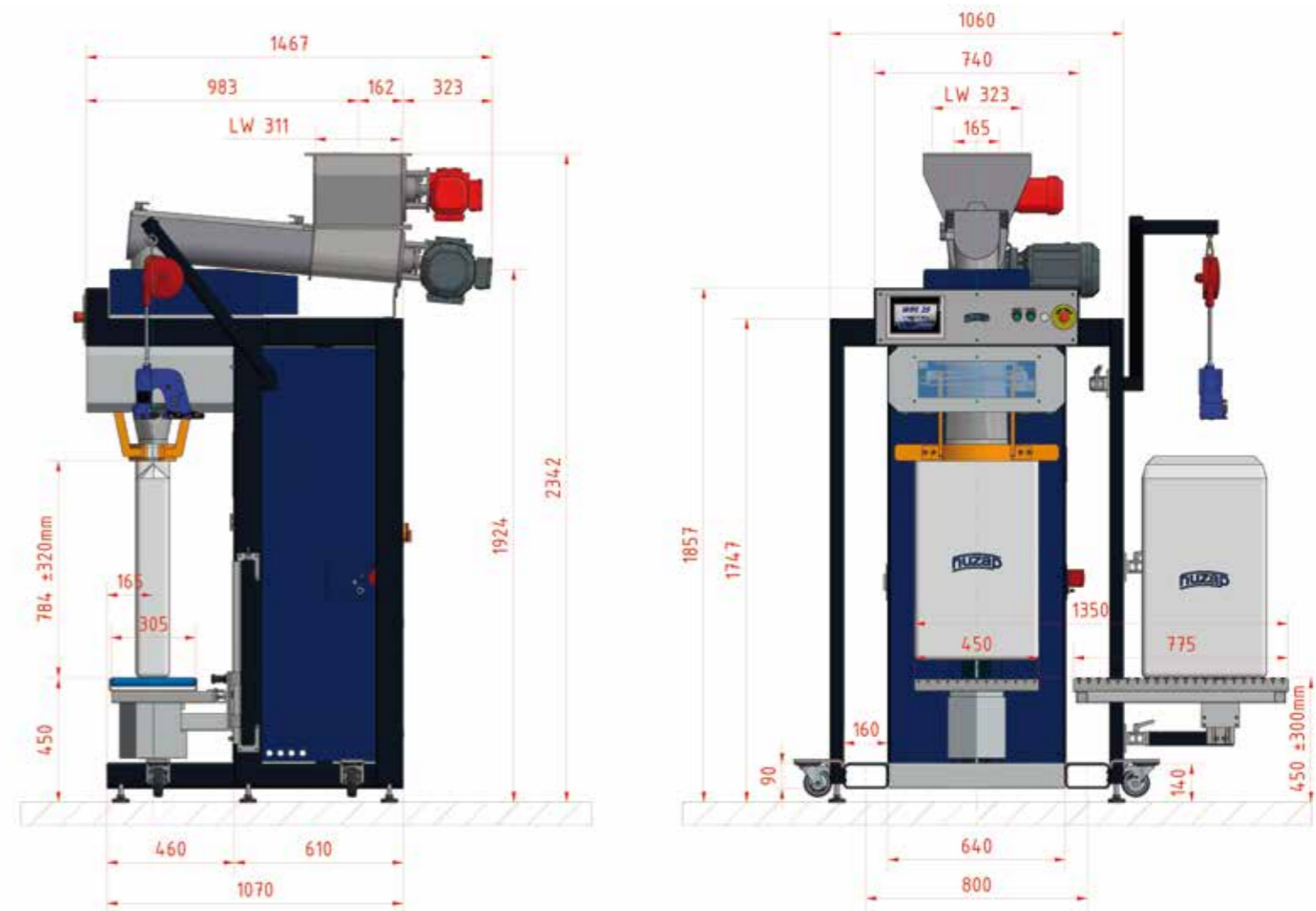

## TECHNISCHE DATEN/ DATA TECHNICAL/ DANE TECHNICZNE:

Absackleistung Bagging capacity Wydajność workowania	bis 130 Säcke/h max. 130 bags/h do 130 worków/godz.
Max. Sackgewicht Filling weights Ciężar napełnionego worka	bis 25 kg, bis 50 kg max. 25 kg, max. 50 kg do 25 kg, do 50 kg
Geeignete Produkte Designed for products Odpowiednie dla produktów	Pulverförmige und mehligte Produkte Powdery and floury products Produkty proszkowe i mączne
Spannung Voltage Napięcie	400 V; 50 Hz
Energiebedarf Electrical requirements Zapotrzebowanie na energię	3,1 kW
Druckluftbedarf Compressed air Zapotrzebowanie na sprężone powietrze	3 – 5 bar
Gewicht Weight Ciężar	ca. 500 kg approx. 500 kg ok. 500 kg





**Huzap GmbH**  
**Industriegebiet Hossenberg**  
**Marie-Curie-Str. 1**  
**D- 53773 Hennef**

Telefon-Nr.: + 49 (0) 2242 – 96999- 0  
Telefax-Nr.: + 49 (0) 2242 – 96999 - 29  
eMail.: huzap@huzap.com  
Internet: www.Huzap.com